

TD SENKEN

SENKEN 星际

YZH 系列消防移动照明装置 使用说明书



星际控股集团有限公司

前 言

感谢您选购本公司生产的YZH系列升降式车载移动照明设备，本手册提供了该警示灯的有关技术要求和安装方法。为了更好地满足您的要求，并确保警示灯在使用中的安全性，请您在使用前务必仔细阅读本手册，避免因误操作而致使系统损坏。

为了便于您的正常作用，避免一些不必要的问题发生，由本公司专业人员或指定的专业人员安装。如自行安装、拆卸或不按本手册的要求操作造成的事故与损失本公司不予负责。如发现该警示灯有故障或选购时不能满足您的需求，请拨打本公司的服务热线，我们将派专业人员进行维修或解答。

由于产品版本升级或其它原因，本手册内容会不定期进行更新。除非另有约定，本手册仅作为使用指导，本手册中的所有陈述、信息和建议不构成任何明示或暗示的担保。

本手册中的内容受到版权保护，未经本公司的事先许可，不得以任何方式影印或复制。谢谢合作！

1 概述

YZH 系列消防移动照明装置是专业为消防照明车设计，全自主研发的夜间应急照明系统，具有升降、旋转的全方位照明功能，采用国际领先的设计理念和制造工艺，采用了国际最先进的大功率 COB-LED 和卤素灯作为主要光源，灯具光学由专业光学团队专利设计。

YZH 系列消防移动照明装置具有有线控制器和无线遥控控制、自动复位、操作使用方便、功率大、亮度高、照射范围广、射程远等特点，可以快速启用提供高亮度照明。该产品能很好地为消防照明，工程抢险，抗灾应急，警务现场等各种应用提供应急照明。

YZH 系列消防移动照明装置升降桅杆在车顶开孔固定，升降桅杆提供了车底的安装盘及车顶的固定夹板，车底的安装盘一般安装固定于车底梁上。而车顶的固定则利用升降桅杆提供的两个平板，将车顶棚固定于夹板当中，保证升降桅杆升高后有足够的支承强度，实现灯塔式的高空、大面积的强光照明。

2 结构特征

2.1 YZH系列升降式移动照明设备9键控制器外形尺寸（见下图示1）

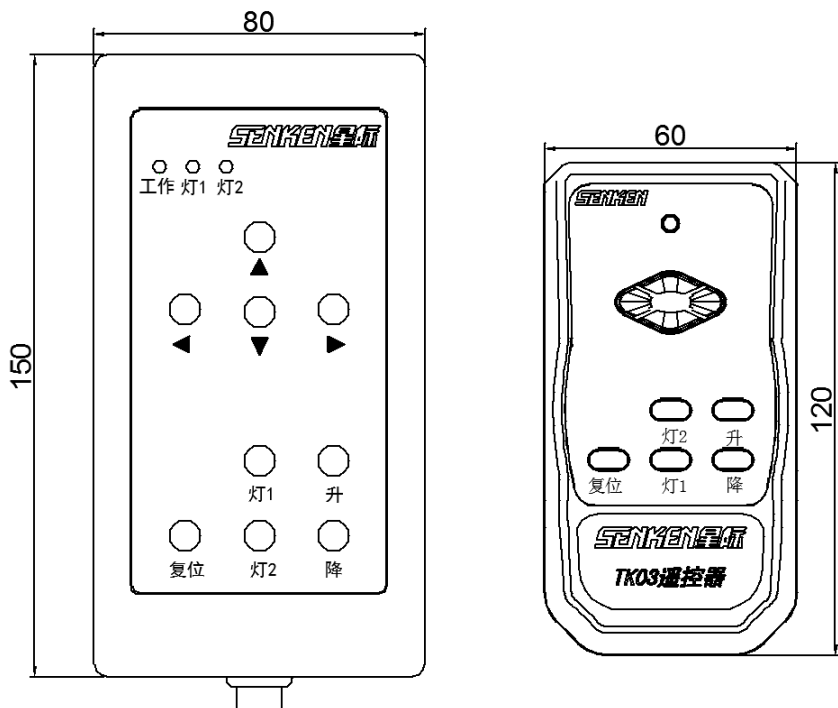

图示1

2.2 YZH 系列升降式移动照明设备 15 键控制器外形尺寸(见下图示 2)

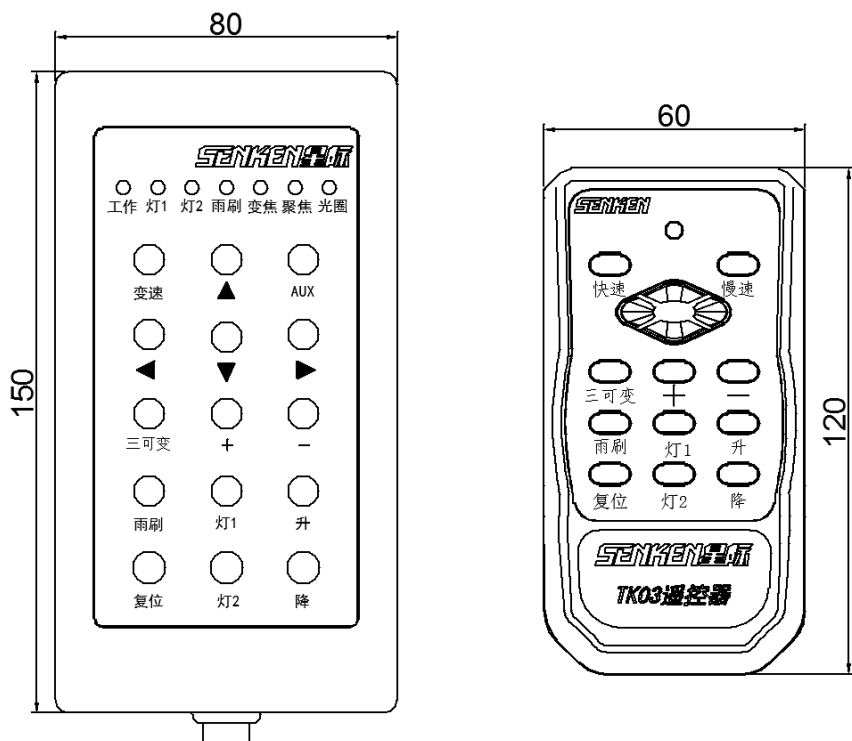

图示2

2.3 YZH 系列升降式车载移动照明设备电源系列一外形及安装尺寸(见下图示 3)

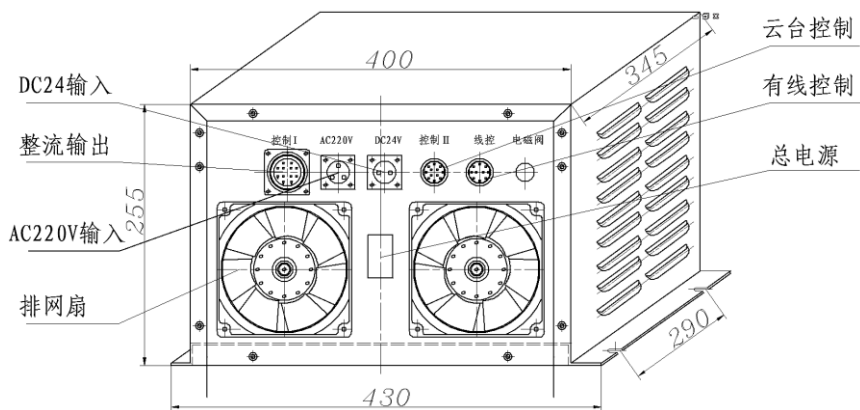

图示3

2.4 YZH 系列升降式车载移动照明设备电源系列二外形及安装尺寸(见下图示 4)

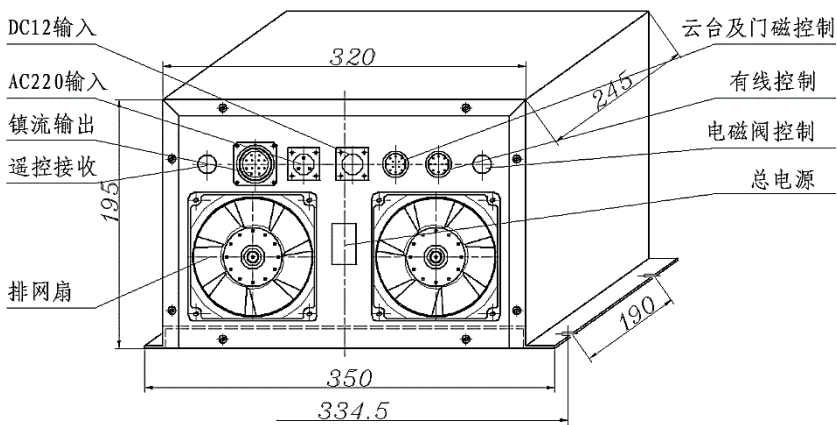

图示4

2.5 YZH 升降式车载移动照明设备电源系列三外形及安装尺寸（见下图示 5 电源箱、图示 6 控制箱）

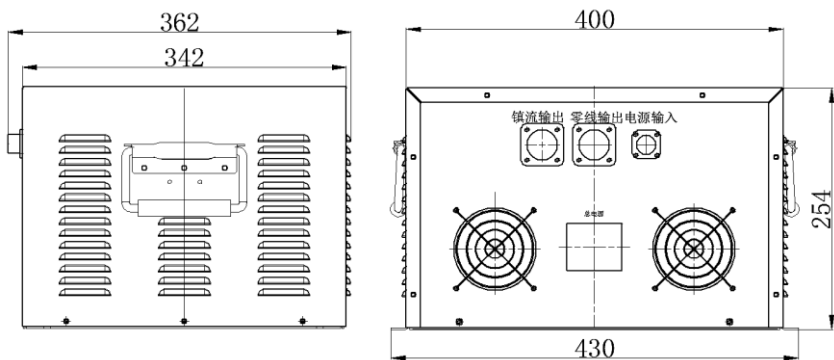

图示5

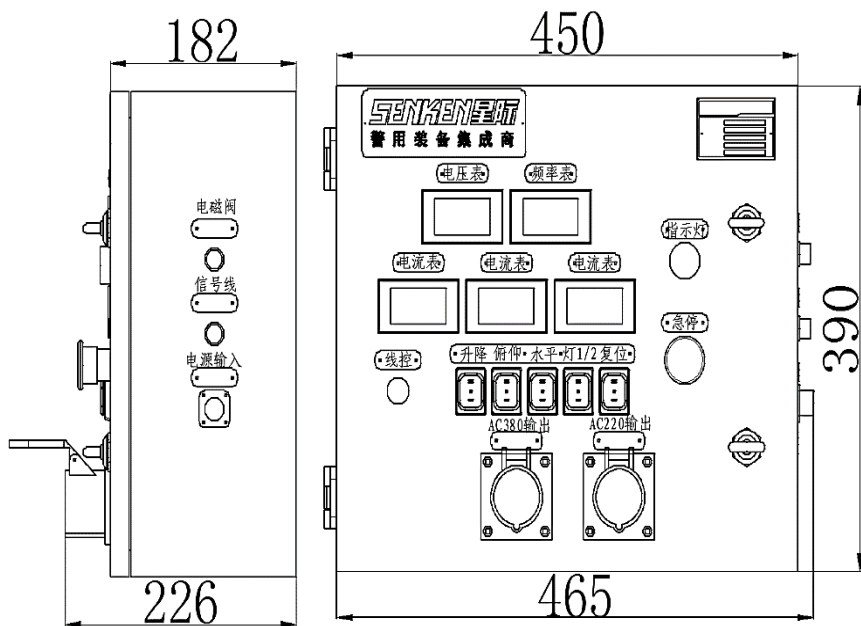

图示6

2.6 YZH 系列消防移动照明设备电源系列四外形及安装尺寸（见下图示 7 控制箱）

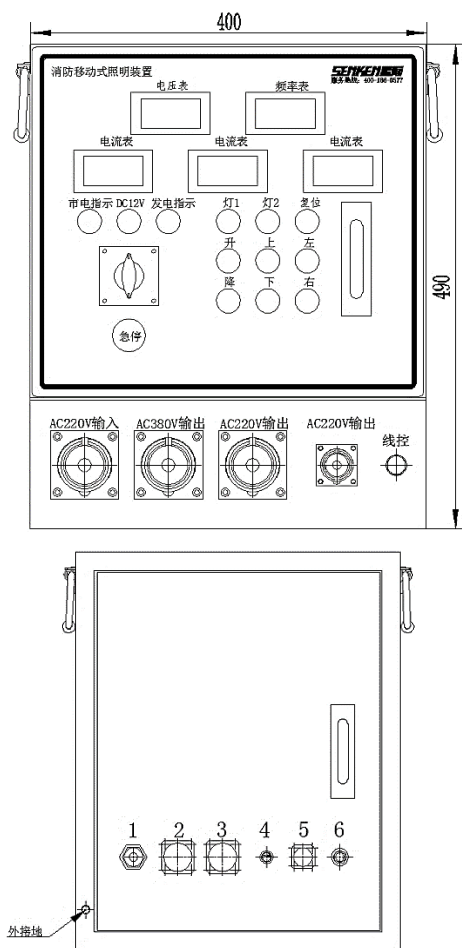

图示 7

1. 380V输入 2. 灯具镇流输出 3. 灯具零线输出 4. 控制保险
5. 云台输出 6. 电磁阀

2.7 YZH 系列消防移动式照明装置（见下图示 8）

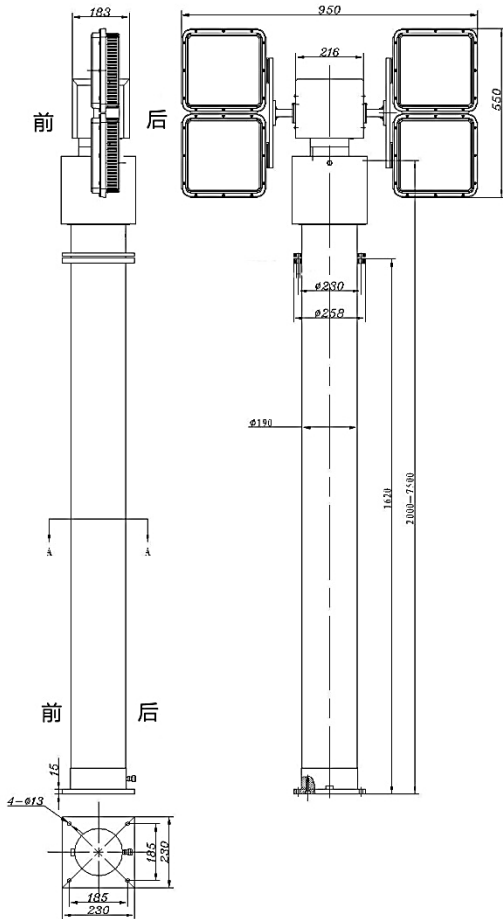

图示8

2.8 YZH 系列消防移动式照明装置（见下图示 9）

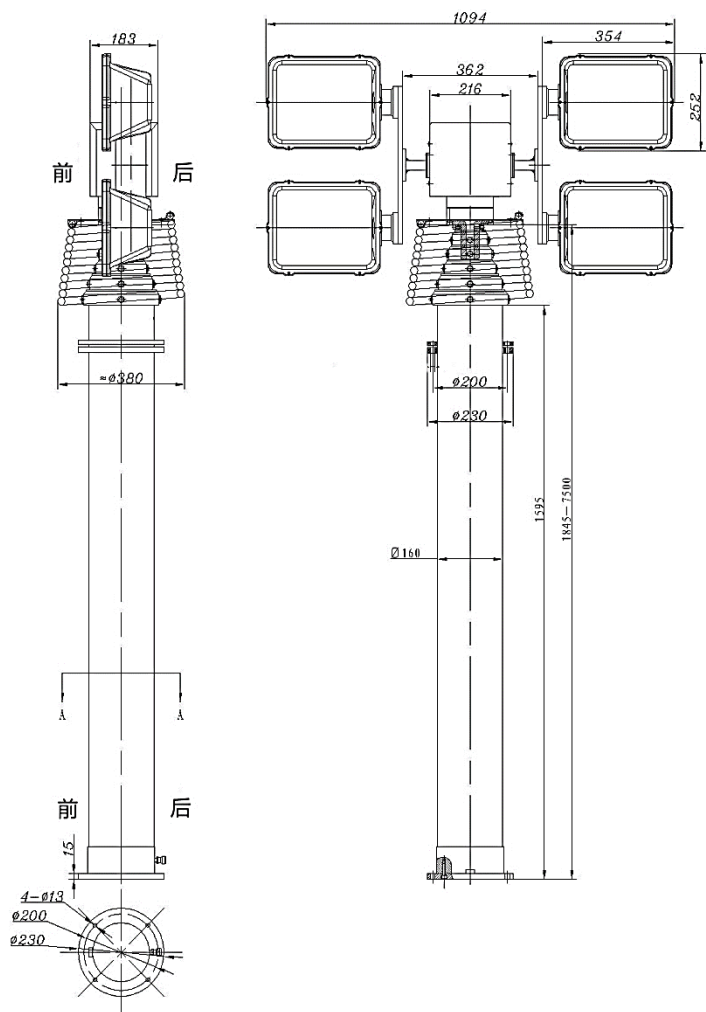

图示9

2.9 YZH 系列消防移动式照明装置（见下图示 10）

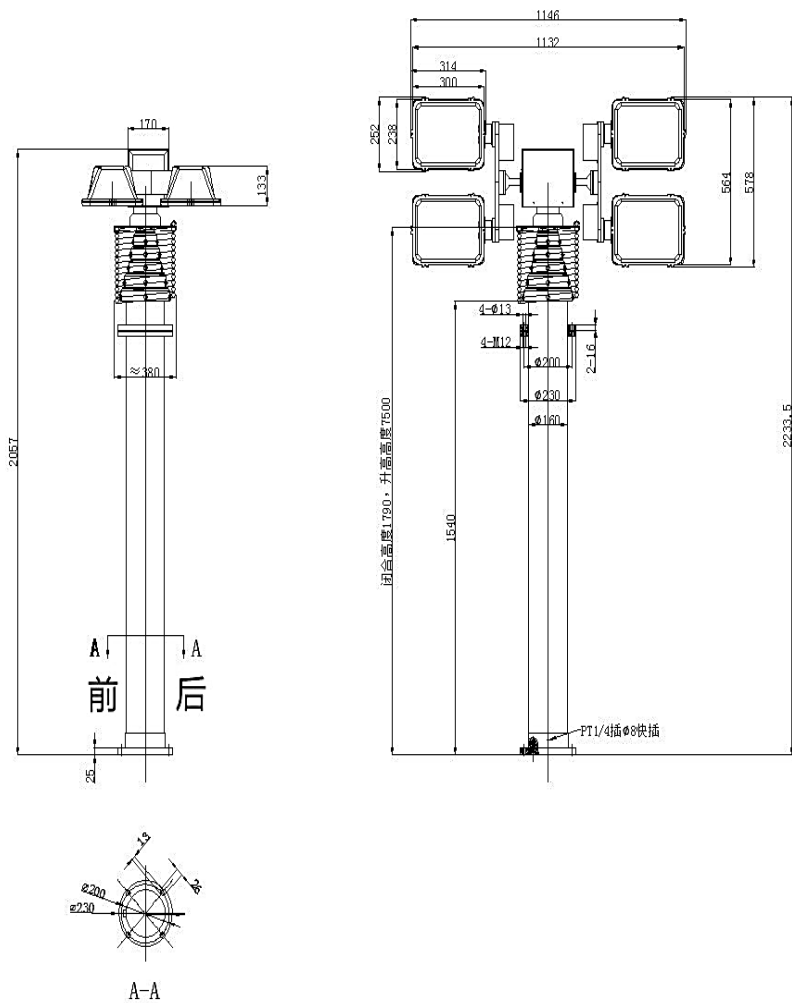

图示10

2.10 YZH 系列消防移动式照明装置（见下图示 11）

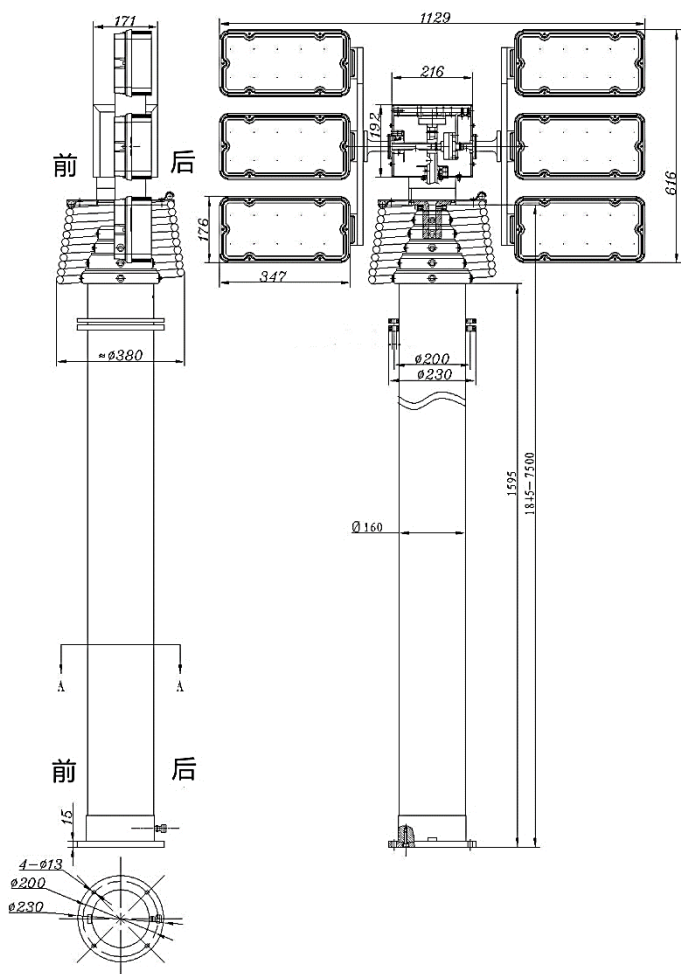

图示11

3 技术参数

表 1 技术参数

产品名称	YZH 系列升降式移动照明设备		
参数名称			
系统工作电压	DC12V	DC24V	
系统工作电流	≤15A (max)		
灯具工作电压	DC12V	DC24V	AC220V
水平旋转角度	380°C		
垂直旋转角度	330°C		
旋转速度	4 转/分		

表 2 灯头参数

灯头型号	B 型	U 型	V 型	T 型	G 型	F1 型	A 型	X 型	O 型
灯头参数									
灯具电压/V	DC12V 24V	DC12V 24V AC220V	DC12V 24V AC220V	AC220V	AC220V	AC220V	DC12V	AC220V	DC12V 24V
灯头功率/W	90W	150W	150W	250W 400W	250W 400W 600W 1000W	250W 400W 600W 1000W	90W	250W	90W
光通量/LM	6000	11300	11300	25000 40000	20000 36000 45000 55000	20000 36000 45000 55000	5500 11000	90000	8500
灯珠寿命/h	20000	20000	20000	20000	6000	6000 1500	6000	6000	35000
光源类型	泛光	泛光 聚光	泛光	泛光 聚光	泛光 聚光	泛光	泛光	泛光	泛光 聚光

表 3 YZH 杆通用参数

技术参数											
型号	节数	升起高度 L1 mm	闭合高度 L2 mm	安装高度 L3 mm	顶端安装孔 A1 mm	最大管径 A2 mm	承重量 kg	圆形托盘安 装孔、底盘 安装孔A3 mm	圆形托盘外径、 底盘外径A4 mm	方形托盘安装 孔尺寸L4 mm	方形托盘底 盘尺寸L5 mm
SG35-1	3	3500	1635	1520	85	133	120	200	230		
SG35-2	3		2010	1913	34	68	50	140	180		
SG45-1	4	4500	1670	1520	65	133	100	200	230		
SG45-2	4		2170	2020	65	133	100				
SG55-1	4	5500	1785	1630	65	133	100				
SG55-2	4		2225	2070	65	133	100				
SG65-1	5	6500	1770	1575	45	133	80				
SG65-2	5		1950	1750	45	133	80				
SG65-3	4		2235	2080	65	133	100				
SG75-1	6	7500	1790	1540	45	170	80				
SG75-2	6		1845	1595	45	170	80				
SG75-3	5		1990	1780	65	170	100				
SG75-4	5		2120	1915	65	170	100				
SG85-1	6	8500	2015	1770	45	170	80				
SG85-2	6		2315	2070	45	170	80				
SG85-3	5		2300	2090	65	170	100				
SG100-1	6	10000	2290	2040	45	170	80				
SG100-2	6		2300	2040	65	190	100				
SG100-3	7		2400	2100	45	190	80				
SG100-4	7		2400	2090	65	210	100				
SG120-1	7	12000	2395	2095	45	190	80				
SG120-2	7		2400	2050	65	210	100				
SG120-3	7		2500	2050	45	190	80				
SG120-4	7		2500	2190	65	210	100				

注：YZH 与 SG 系列为通用桅杆

4 使用说明

4.1 YZH 系列消防车载移动照明设备 9 键控制器（见下图示 12）

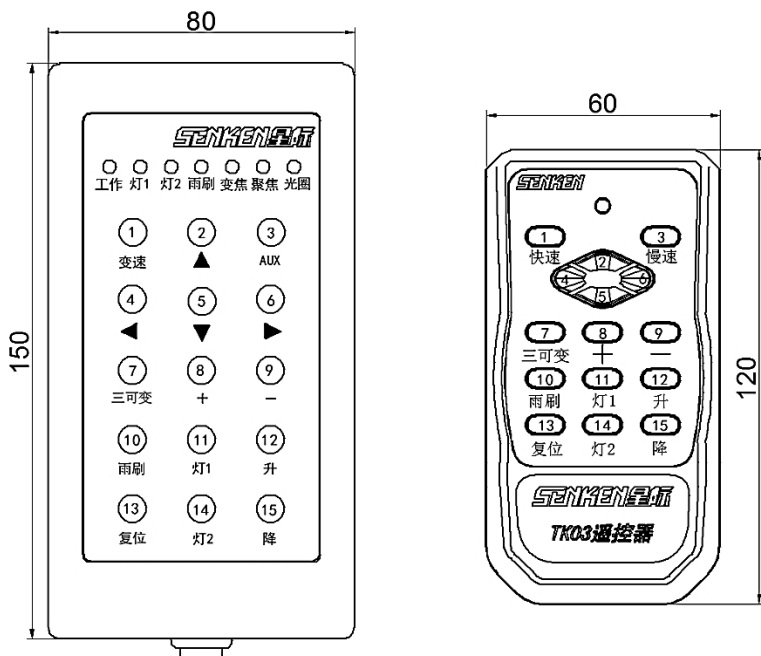

图示12

按键说明：

- | | |
|-------------|-------------|
| 1. 云台转速变速； | 2. 云台向上转； |
| 3. 摄像头输出信号； | 4. 云台向左转； |
| 5. 云台向下转； | 6. 云台向右； |
| 7. 控制聚焦； | 8. 摄像头放大； |
| 9. 摄像头缩小； | 10. 雨刷开关； |
| 11. 灯 1 开关； | 12. 升降灯升； |
| 13. 一键复位； | 14. 灯 2 开关； |
| 15. 升降灯降； | |

4.2 主机接线接口定义 (见图 13)

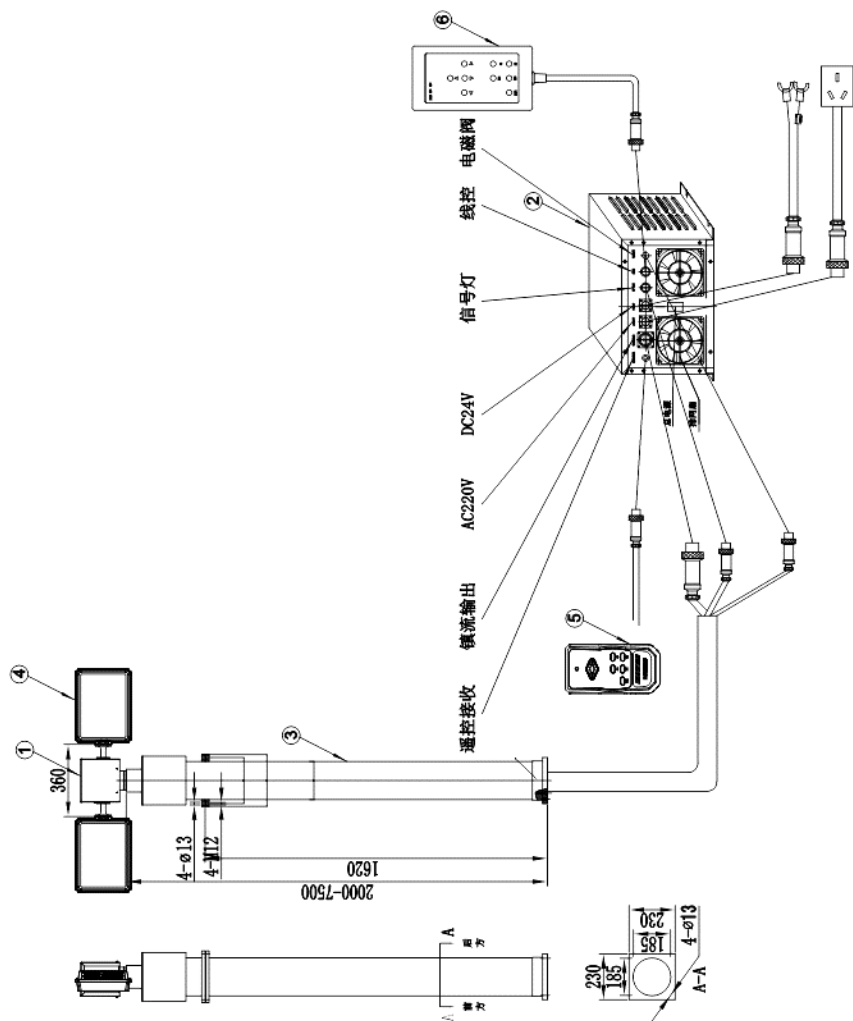

图示13(此图为示意图仅供参考)

1. 云台 2. 电源箱 3. 气动杆 4. 照明灯 5. 遥控 6. 线控

4.3 操作方法（设备云台控制按钮）

4.3.1 按“↑”之“上转”按键时灯具向上转；

4.3.2 按“↓”之“下转”按键时灯具向下转；

4.3.3 按“→”之“右转”按键时灯具向右转；

4.3.4 按“←”之“左转”按键时灯具向左转；

4.3.5 按“灯 I”右灯开启，再按一次关闭；

4.3.6 按“灯 II”左灯开启，再按一次关闭；

4.3.7 按“复位”控制按钮：通过控制盒上的“复位”控制按钮，可使设备自动复位到设计位置。此时，不管设备处于何位置或何种工作状态，只要按下“复位”按键，设备将自动复位到水平设计位置。

4.3.8 按“变速”控制按钮：先按“变速”按键一次时，云台电机旋转速度为 2 转/分（出厂默然设置 4 转/分）；再按“变速”按键一次时，云台电机旋转速度为 4 转/分。

4.3.9 按“聚焦”使用选择键“三可变”控制按钮选择到控制器上的聚焦功能按“+”或“-”按键调整摄像机的清晰度。

4.3.10 按“光圈”使用选择键“三可变”控制按钮选择到控制器上的光圈功能按“+”或“-”按键调整摄像机的光圈大小。

4.3.11 按“AUX”控制按钮备用信号（此功能输出 VCC 信号）

4.3.12 按“雨刷”控制按钮控制摄像机雨刷开启关闭，先按“雨刷”按键一次像机雨刷功能开启，再按“雨刷”按键一次摄像机雨刷功能关闭。

4.3.13 “灯杆升”控制按钮当设备安装完成后，通过控制盒上的“灯杆升”控制按钮，气泵工作，灯杆在压缩空气的作用下，上升至最大垂直高度，然后使气泵继续工作 5~10s，使其对灯杆增压。

4.3.14 “灯杆降”控制按钮通过控制盒上的“灯杆降”控制按钮，可使升降桅杆点动下降，但不可复位。

5 注意事项

- 5.1 在安装使用升降式车载移动照明设备前始终关闭电源；
- 5.2 只有经过培训、具备专业资格的人员才能安装、调试或者维护本设备；
- 5.3 在连接电源或者操作本设备之前，请确定升降式车载移动照明设备上方 10m 内无高压及其他物品。如果设备与高电压或者障碍物接触将可能导致人员受伤、死亡或者设备损坏；
- 5.4 不要让手或物体放在设备伸缩点位置，否则可能导致人员受伤；
- 5.5 不要让肉眼正迎着设备灯具的灯光，这将可能导致暂时的失明；
- 5.6 当设备在工作状态时，不要让其他物体撞击车身或车身上的物件或设备上的物件；
- 5.7 当设备在车载使用时，应让汽车的发动机工作，而不是直接使用汽车电瓶；否则会导致汽车电瓶电压降低而引起汽车不能发动或者损坏汽车电瓶；
- 5.8 当设备安装于车顶时，汽车的通过高度降低。当车载通过桥梁涵洞等时请确保通过高度，否则会永久性损坏设备；
- 5.9 设备灯具在工作中非常炽热，请勿使灯体与易燃、易爆物质接触；
- 5.10 不要在灯杆底部 500mm 范围内使用或者放置任何的磁性物质；否则可能导致设备失控；
- 5.11 设备有系统工作电压（DC12V/DC24V）及灯具工作电压（DC12V/AC110V/AC220V）之分，请在使用前务必确定所连接的电源是符合要求的，否则会永久性损坏设备；
- 5.12 当设备采用 AC110V/AC220V 为设备灯具提供工作电压时，请确保设备可靠接地，否则可能造成触电；

- 5.13 刹车或者设备被撞翻时, 请不要让设备工作;
- 5.14 汽车行驶中不要升起灯杆;升起灯杆后不要开动汽车;
- 5.15 在危险区, 诸如存在油漆、汽油、溶剂等易燃、易爆物质的区域内请不要使用本设备;
- 5.16 在通风不好或高温的区域内不要使用;接触易燃、易爆或其它危险材料会导致起火、爆炸、火灾或人员伤亡;
- 5.17 灯内有高压, 非专业人员的不得任意打开, 否则可能造成触电危险;
- 5.18 当设备有线控制器与无线控制器均配置时, 请不要同时使用, 否则可能导致设备不能正常工作;
- 5.19 电动升降杆是一种压力设备, 灯杆伸开时, 人必须保持与灯杆的距离, 不能直接靠在为灯杆上;
- 5.20 设备灯具工作过程当中非常炽热, 在设备复位、更换灯管、维修等等时请不要接触设备, 否则会导致烫伤;
- 5.21 当设备另外加载有如信息显示系统、警示灯、警报器时, 请参照相应的使用说明书进行;
- 5.22 必须定期对设备进行维护(螺钉装配是否有松动, 上升是否有异常, 系统工作是否正常)发现任何安全隐患, 请停止使用该设备, 并联系本公司, 由本公司售后人员对设备进行检修。

6 装箱清单

表 3 装箱清单

名称	数量
YZH 系列升降式车载移动照明设备	1 台
有线控制器	1 只
无线遥控器	1 只
保险管（片）	1 条
使用说明书	1 份
设备箱	(1-2) 个
附件	1 袋
七号干电池	3 节

7 维护

7.1 灯具维护：将灯杆保持在垂直位置，切断设备电源；更换在已安装的设备灯具时，应在灯具温度低的情况下更换，否则可能使人员烫伤；打开灯具安装灯管，安装灯管时请使用手套以防止手指弄脏灯管表面，并防止将灯管打碎。如果将指纹留在灯管表面会使灯管褪色，从而降低灯管的光亮输出，导致灯管温度过高，可能使灯管碎裂；还原灯具，注意灯具的密封，否则灯具可能因进水而损坏。

7.2 灯杆维护频率：伸缩灯杆应该经常清洗和润滑，以保证操作便利和延长使用寿命。根据当地的环境情况和产品的使用频率，维护应该至少每月进行一次。当出现下列现象时，就应该进行维护：灯杆工作时有噪音；灯杆的某一部分在灯杆伸长或者缩短时出现粘滞。灯杆外部表面有明显可见的一层灰层、沙粒等；灯杆伸长或者缩短时出现故障；灯杆工作时有噪音；杆的某一部分在灯杆伸长或者缩短时出现粘滞。

7.3 灯杆维护步骤：去掉灯杆的顶部负载，这样会使灯杆能够更容易地伸长；为灯杆缓慢加压，使得灯杆刚好升高到最高位置；

用无磨损的清洁剂或者溶剂擦拭灯杆的表面，并保证其不得流入灯杆内部；通过在外露的灯杆出水孔里注入适量的润滑剂或者机油；

使灯杆降至最低，等待几分钟，使润滑油充分覆盖灯杆；

使灯杆反复伸长，并擦掉所有从灯杆出水孔中溢出的多余的润滑油；

保证灯杆外部无附着润滑油，否则会使灯杆从空气中吸附灰尘和污染物；

灯杆伸长时必须小心，人体或其它物体不得直接依靠在灯杆上；

8 售后服务

本公司生产的 YZH 系列升降式车载移动照明设备售后服务以采购合同为准，若采购合同无售后服务条款，则实行三包服务，但票证须齐全。三包服务范围为自收货之日起七天内包退、一个月内包换、一年保修。保修期过后，实行有偿服务，换件或维修收取成本费用。若自行拆卸，造成损坏，三包承诺失效。

如果您的产品出现了质量问题，请和我们售后服务中心联系，并说明故障现象、产品购买日期及您的地址和联系方式，我们一定会在接到反馈信息后 24 小时内进行处理。

售后服务中心联系电话：400-166-0577

网址：<http://www.senken.com.cn>

邮箱：info@senken.com.cn

地址：浙江省温州市月乐西街 160 号

9 关于本手册

本手册作为指导使用。手册中所提供的图形、图表等，仅用于解释和说明目的，与具体产品可能存在差异，请以实物为准。

10 责任声明

本手册所描述的产品均按‘常规状态’编写，因产品升级或其他需要改制，可能对本手册进行更新，恕不另行通知，如您需要最新版手册，请与星际 400 客服联系。

GROUP CO.,L



微信平台



公司官网

星际控股集团有限公司

SENKEN GROUP CO.,LTD.

地址：浙江省温州市月乐西街160号

Add: No. 160, West Yuele St. Wenzhou, Zhejiang, China, 325029

Customer Service: 400 166 0577

www.senken.com.cn
